

HandiNorme

Notice de pose

Dalle podotactile intérieure KELBA

328.0300	328.0301	328.0302
328.0194	328.0196	



MATERIEL

- 1 mètre
- 1 crayon de papier

POSE

- 1.** Nettoyer et dégraisser la surface à coller.
- 2.** A l'aide d'un mètre et d'un crayon de papier, délimiter la surface : la dalle podotactile ou bande d'éveil à la vigilance doit être positionnée sur un palier à une distance d'au moins 50 cm de la zone de danger. Cet espace correspond au pas de freinage qui permet à l'utilisateur de s'arrêter avant le danger s'il le souhaite.
- 3.** Vérifier que la dalle sera totalement parallèle à la bordure du danger (escaliers par exemple) lorsqu'elle sera collée définitivement.
- 4.** Présenter physiquement le produit au sol en respectant les mesures prises ainsi que la continuité des plots en diagonal.
- 5.** Retirer l'adhésif au dos de la dalle et la coller par étape, en s'aidant des marquages réalisés préalablement sur le sol.
- 6.** Appuyer sur toute la surface de la dalle. Elle est maintenant prête à être utilisée.

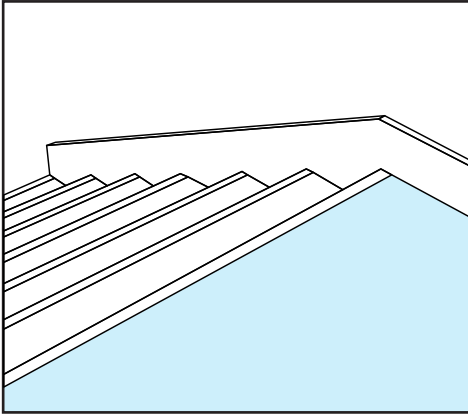

1

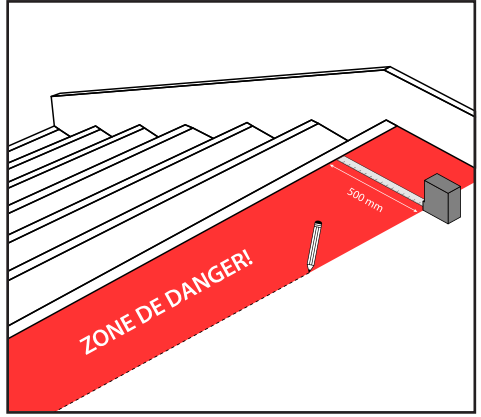

2

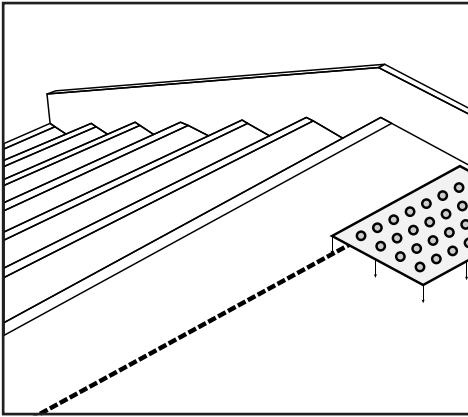

3

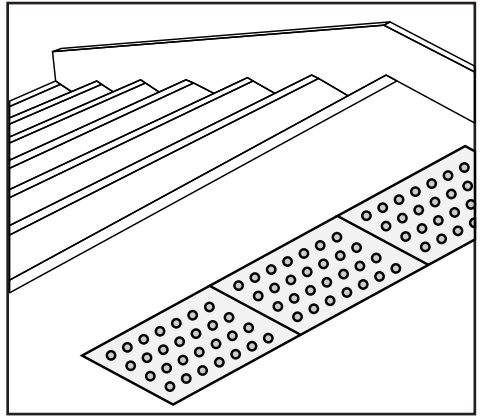

4.1

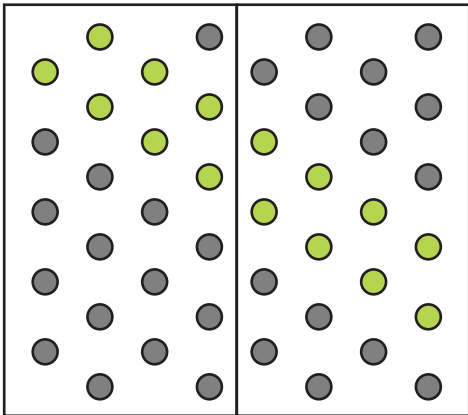

4.2

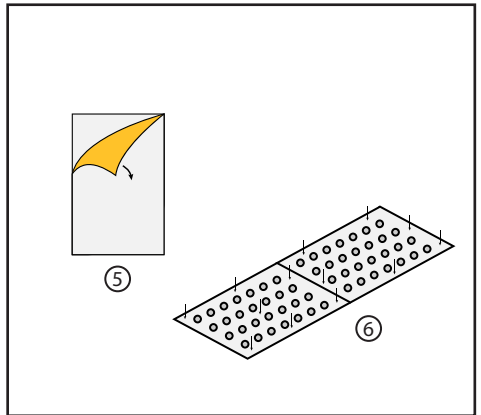

5/6